

Cilindro sin vástago

MRL CKD

Montaje directo, diseño de perfil reducido.

CARACTERISTICAS

Disponibles en 3 versiones. Un vástago, Dos vástagos con un pistón, doble vástago con doble pistón.

Bajo perfil del carro.

Conexiones neumáticas superior o lateral.

Detectores magnéticos (proximidad), cableado lateral o superior.

Direct mountable on top and bottom face.

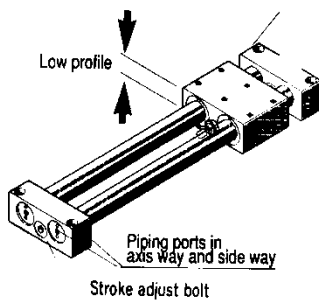

ESPECIFICACIONES:

MODELO	MRL (L) Un vástago	MRLG (L) Doble vástago Un pistón	MRLW (L) Doble vástago Doble pistón
Funcionamiento	Doble efecto		
Fluido	Aire comprimido		
Max. Presión de trabajo	bar (psi)	7.0 (100)	
Mín. Presión de trabajo	bar (psi)	2.0 (28.4), 4.1 (58.3) tipo doble vástago y pistón con amortiguación	
Presión de Prueba	bar (psi)	10.5 (149)	
Temperatura ambiente	C (F)	-10 a 60 (14 a 140) con ausencia de hielo	
Rosca	BSP/NPT.Rc	M5 x 0.8	
Velocidad pistón	mm/seg.	50 a 500	
Lubrificación	No necesita (si es necesario usar aceite Iso VG32)		
Detectores	Proximidad: K2H, K2V, K3H, K3V		
Carrera máxima	mm	Sin detectores: D.6: 300, D.10: 500, D.16: 1000, D.20: 1500 Con detectores: D.6: 200, D.10: 300, D.16: 500, D.20: 700	

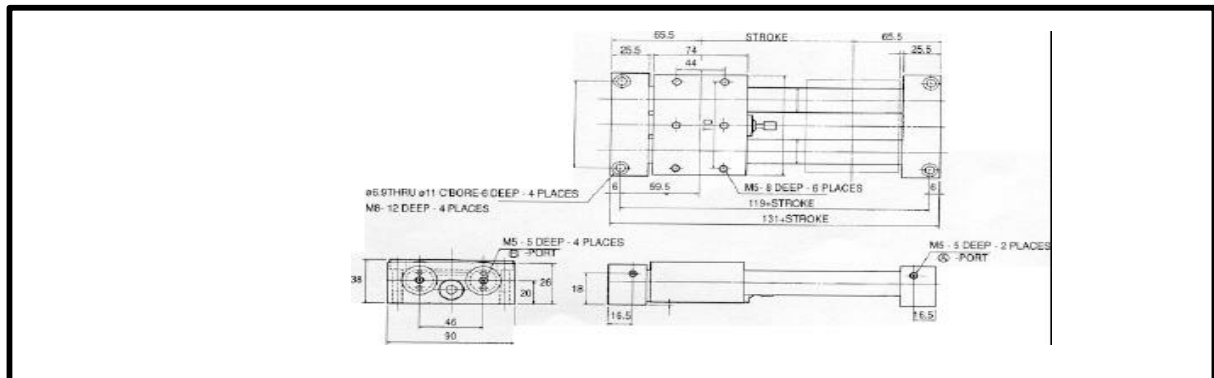



MRL2-10-100	CILINDRO CKD SIN VASTAGO D10 C100
MRL2-16-100	CILINDRO CKD SIN VASTAGO D16 C100
MRL2-20-150	CILINDRO CKD SIN VASTAGO D20 C150
MRL2-25GN-100	CILINDRO CKD SIN VASTAGO D25 C100
MRL2-32GN-150	CILINDRO CKD SIN VASTAGO D32 C150
MRL2-6-50	CILINDRO CKD SIN VASTAGO D6 C50
MRL2-G-25-1200-CS-FL374173	CILINDRO CKD SIN VASTAGO D25 C1200 DM
MRL2-G-25-750-CS-FL374173	CILINDRO CKD SIN VASTAGO D25 C750 DM
MRL2-G-25-950-CS-FL374173	CILINDRO CKD SIN VASTAGO D25 C950 DM
MRL2-G-32-1000	CILINDRO CKD SIN VASTAGO D32 C1000
MRL2-GL-16-195-FL333176	CILINDRO CKD SIN VASTAGO D16 C195
MRL2-L-10-100	CILINDRO CKD SIN VASTAGO D10 C100 DM
MRL2-L-25GN-1000	CILINDRO CKD SIN VASTAGO D25 C1000 DM
MRL2-L-25GN-500	CILINDRO CKD SIN VASTAGO D25 C500 DM
MRL2-L-32GN-1000	CILINDRO CKD SIN VASTAGO D32 C1000 DM
MRL2-WL-25G-450-C	CILINDRO CKD SIN VASTAGO D25 C450